

Data utworzenia: 2019/11/15
Data aktualizacji: 2025/10/02

SEKCJA 1. Identyfikacja substancji / mieszaniny i identyfikacja przedsiębiorstwa

1.1 Identyfikator produktu

Nazwa produktu: **Odczynnik Uffelmana**
Nr katalogowy: 116952038
Typ produktu: ciecz
UFI: 3RM4-705Q-W009-5FPV

1.2 Istotne zidentyfikowane zastosowania substancji lub mieszaniny oraz zastosowania odradzane

Zastosowania zidentyfikowane: odczynnik analityczny
Zastosowania odradzane: inne niż wymienione powyżej

1.3 Dane dotyczące dostawcy karty charakterystyki

Przedsiębiorstwo: FIRMA CHEMPUR
41-940 Piekary Śląskie ul. Jana Lortza 70a
tel.: (0-32) 287 20 52, (032) 767 88 91
fax: (0-32) 287 20 52,
e-mail: chempur@chempur.pl
Numer telefonu kontaktowego: Ganc Patrycja – 032 382 49 01 wewn.22 (czynny od 7.00 do 15.00) pganc@chempur.pl

1.4 Numer telefonu alarmowego

Numer telefonu alarmowego: straż pożarna – 998 (112 z telefonu komórkowego);

SEKCJA 2. Identyfikacja zagrożeń

2.1 Klasyfikacja substancji lub mieszaniny

Skin Irrit. 2 H315
Eye Dam 1 H318
Muta. 2, H341
Met. Corr 1 H290

Pełny tekst zwrotów wskazujących zagrożenie (H) przytoczonych w tej Sekcji znajduje się w Sekcji 16.

2.2 Elementy oznakowania

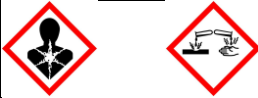
Piktogramy zagrożenia	
Hasło ostrzegawcze	UWAGA
Zwroty wskazujące rodzaj zagrożenia	Działa drażniąco na skórę. Powoduje poważne uszkodzenia oczu. Podejrzewa się, że powoduje wady genetyczne. Może powodować korozję metali.
Zwroty wskazujące środki ostrożności	Przed użyciem zapoznać się ze specjalnymi środkami ostrożności. Stosować rękawice ochronne/ odzież ochronną/ ochronę oczu/ ochronę twarzy. W PRZYPADKU KONTAKTU ZE SKÓRĄ: Umyć dużą ilością wody z mydłem. W PRZYPADKU DOSTANIA SIĘ DO OCZU: Ostrożnie płukać wodą przez kilka minut. Wyjąć soczewki kontaktowe, jeżeli są i można je łatwo usunąć. Nadal płukać. W przypadku narażenia lub styczności: Zasięgnąć porady / zgłosić się pod opiekę lekarza.

2.3 Inne zagrożenia

Substancja/składniki mieszaniny spełnia/spelniają kryteria klasyfikacji jako **PBT / vPvB**: nie dotyczy

Substancja/składniki mieszaniny została/y wpisana/ne do wykazu ustanowionego zgodnie z art. 59 ust. 1 jako posiadająca/ce właściwości zaburzające funkcjonowanie układu hormonalnego: nie dotyczy

Substancja/składniki mieszaniny jest/są substancją/substancjami o właściwościach zaburzających funkcjonowanie układu hormonalnego zgodnie z kryteriami określonymi w rozporządzeniu delegowanym Komisji (UE) 2017/2100 lub rozporządzeniu Komisji (UE) 2018/605: nie dotyczy

SEKCJA 3. Skład / informacje o składnikach

3.2 Mieszaniny

Nazwa produktu / składnika	Identyfikatory	Zaw. [%]	Klasyfikacja wg 1272/2008
Fenol	WE: 203-623-7	1 ≤ C < 3	Acute Tox. 3, H301 ATE= 100 mg/kg masy ciała

	CAS: 108-95-2 Indeks: 604-001-00-2 Nr rej. REACH: 01-2119471329-32-XXXX		Acute Tox. 3, H311 LD50= 660 mg/kg masy ciała Skin Corr. 1B, H314 Acute Tox. 3, H331 ATE= 3 mg/dm ³ /4h (pary) Muta. 2, H341 STOT RE 2, H373 Specyficzne stężenia graniczne: Skin Corr. 1B; H314: C ≥ 3 % Skin Irrit. 2; H315: 1 % ≤ C < 3 % Eye Irrit. 2; H319: 1 % ≤ C < 3 %
Żelaza chlorek 6h	WE: 231-729-4 CAS: 10025-77-1 Nr rej. REACH: 01-2119497998-05-XXXX	10 ≤ C < 25	Acute Tox. 4, H302 ATE= 500mg/kg Skin Irrit. 2, H315 Eye Dam. 1, H318 Met. Corr. 1, H290 (tylko dla roztworów wodnych)

Pełny tekst zwrotów wskazujących zagrożenie (H) przytoczonych w tej Sekcji znajduje się w Sekcji 16.

SEKCJA 4. Środki pierwszej pomocy

4.1 Opis środków pierwszej pomocy

<i>Kontakt z okiem</i>	Bezwzględnie zasięgnąć porady medycznej. Natychmiast przepłukać oczy dużą ilością wody przy szeroko odchylonej powiece przez min 15 minut. Usunąć szkła kontaktowe jeżeli są. Zapewnić konsultację okulisty.
<i>Przez drogi oddechowe</i>	Wynieść narażoną osobę na świeże powietrze. Jeżeli podejrzewa się, że opary są wciąż obecne ratownik powinien założyć właściwą maskę lub oddechowy aparat izolacyjny. Zapewnić ciepło i spokój. Jeżeli osoba nie oddycha, oddycha nieregularnie lub gdy oddychanie ustało, wykwalifikowany personel powinien wykonać sztuczne oddychanie lub podawać tlen. W przypadku utraty przytomności, należy ułożyć w pozycji bocznej ustalonej. Zasięgnąć porady medycznej, jeśli pojawiają się jakiegokolwiek objawy.
<i>Przez przewód pokarmowy</i>	Przemycić usta wodą. Wynieść narażoną osobę na świeże powietrze. Jeżeli materiał został połknięty a narażona osoba jest przytomna, należy podać do wypicia małą ilość wody. Przerwać, jeżeli narażona osoba ma mdłości, ponieważ wymioty mogą być niebezpieczne. Nigdy nie podawać niczego doustnie osobie nieprzytomnej. W przypadku utraty przytomności, należy ułożyć w pozycji bocznej ustalonej. Zasięgnąć porady, jeśli pojawiają się jakiegokolwiek objawy.
<i>Kontakt ze skórą</i>	Jeżeli pojawiają się jakiegokolwiek podrażnienia lub inne dolegliwości zasięgnąć porady dermatologicznej. Zdjąć skażoną odzież. Zanieczyszczoną skórę umyć wodą z mydłem, a następnie dokładnie spłukać dużą ilością wody.
<i>Ochrona osób udzielających pierwszej pomocy</i>	Nie należy podejmować żadnych działań, które stwarzałyby ryzyko dla kogokolwiek chyba, że jest się odpowiednio przeszkolonym. Jeżeli podejrzewa się, że opary są wciąż obecne ratownik powinien założyć właściwą maskę lub oddechowy aparat izolacyjny. Może być niebezpiecznym dla osoby udzielającej sztucznego oddychania usta - usta. Należy dokładnie zmyć zanieczyszczone ubranie wodą przed jego zdjęciem lub założyć rękawice.

4.2 Najważniejsze ostre i opóźnione objawy oraz skutki narażenia

<i>Narażenie:</i>	<i>Ostre działanie na zdrowie:</i>	<i>Nadmierna ekspozycja powoduje:</i>
<i>Kontakt z okiem</i>	Powoduje poważne uszkodzenia oczu..	Ból lub podrażnienie, łzawienie, zaczerwienienie..
<i>Przez drogi oddechowe</i>	Brak dostępnych danych.	Niedostępne.
<i>Przez przewód pokarmowy</i>	Brak dostępnych danych.	Dolegliwości żołądkowo – jelitowe.
<i>Kontakt ze skórą</i>	Działa drażniąco na skórę.	Podrażnienie, zaczerwienienie, pieczenie.

4.3 Wskazania dotyczące wszelkiej natychmiastowej pomocy lekarskiej i szczególnego postępowania z poszkodowanym

<i>Informacje dla lekarza</i>	Leczyć objawowo. W przypadku połknięcia lub wdychania dużej ilości, natychmiast skontaktować się z lekarzem specjalizującym się w leczeniu zatruciu trucznymi.
<i>Szczególne sposoby leczenia</i>	Pokazać personelowi medycznemu udzielającemu pierwszej pomocy – kartę charakterystyki lub etykietę.

SEKCJA 5. Postępowanie w przypadku pożaru

5.1 Środki gaśnicze

<i>Odporne środki gaśnicze</i>	Proszki gaśnicze, dwutlenek węgla, piany odporne na alkohol, rozproszone prądy wodne.
<i>Niewłaściwe środki gaśnicze</i>	Nie stosować wody w zwartym strumieniu.

5.2 Szczególne zagrożenia związane z substancją lub mieszaniną

W atmosferze pożaru mogą wydzielać się niebezpieczne opary tlenków węgla, związki chlorowcowane, tlenki żelaza.

5.3 Informacje dla straży pożarnej

Stosować niezależny aparat oddechowy oraz pełną odzież ochronną.

SEKCJA 6. Postępowanie w przypadku niezamierzonego uwolnienia do środowiska

6.1 Indywidualne środki ostrożności, wyposażenie ochronne i procedury w sytuacjach awaryjnych

<i>Dla personelu nieratowniczego</i>	Unikać wdychania oparów / dymów / rozlanej cieczy. Unikać zanieczyszczenia substancją. Zapewnić wystarczającą wentylację. Ewakuować strefę zagrożenia. Usunąć wszelkie źródła zapłonu. Zapewnić odpowiedni sprzęt ochrony osobistej. Nie zezwalać na przebywanie personelu na nisko położonych terenach.
<i>Dla osób udzielających pomocy</i>	Zapoznać się z informacjami w Sekcji 8.

6.2 Środki ostrożności w zakresie ochrony środowiska

Nie dopuścić do przedostania się produktu do ścieków i wód; zabezpieczyć kratki i studzienki ściekowe; unikać bezpośredniego kontaktu z uwalniającą się substancją; usunąć źródła zapłonu; jeśli to możliwe, zlikwidować nieszczelność (uszczelnić, uszkodzone opakowanie umieścić w opakowaniu awaryjnym).

6.3 Metody i materiały zapobiegające rozprzestrzenianiu się skażenia i służące do usuwania skażenia

Uszczelnienie kanalizacji. Wylapywanie, obwałowanie i pompowanie. Przestrzegać możliwych ograniczeń materiałowych. Starannie zebrać. Przekazać do usunięcia. Oczyszczyć skażone miejsce. Rozlaną substancję przysypać niepalnym materiałem chłonnym (np. piasek, ziemia) zebrać do zamkniętego pojemnika i przekazać do utylizacji, zanieczyszczoną powierzchnię oczyścić.

6.4 Odniesienie do innych sekcji

Informacje dotyczące odpowiedniego sprzętu ochrony osobistej podano w Sekcji 8.

Informacje dotyczące dodatkowej obróbki odpadów podano w Sekcji 13.

SEKCJA 7. Postępowanie z substancjami i mieszaninami oraz ich magazynowanie

7.1 Środki ostrożności dotyczące bezpiecznego postępowania

Zalecane jest przenoszenie w zamkniętych pojemnikach. Unikać wdychania par. Nie połykać. Unikać kontaktu z oczami, skórą, odzieżą. Unikać długotrwałego lub wielokrotnego kontaktu ze skórą. Umyć starannie po czynnościach manipulacyjnych. Pojemniki trzymać szczelnie zamknięte. Stosować przy dobrej wentylacji. Pojemniki, nawet opróżnione, mogą zawierać pary produktu. Nie jeść i nie pić oraz nie palić tytoniu podczas stosowania produktu.

7.2 Warunki bezpiecznego magazynowania, w tym informacje dotyczące wszelkich wzajemnych niezgodności

Przechowywać we właściwie oznakowanych, szczelnie zamkniętych opakowaniach, suchym, dobrze wentylowanym pomieszczeniu magazynowym, wyposażonym w instalację elektryczną i wentylacyjną.

7.3 Szczególne zastosowanie(-a) końcowe

Zalecenia	niedostępne
Rozwiązania specyficzne dla sektora przemysłowego	niedostępne

SEKCJA 8. Kontrola narażenia / środki ochrony indywidualnej

8.1 Parametry dotyczące kontroli

NDS	Fenol	7,8 mg/m ³
NDSch		16 mg/m ³

* wchłanianie substancji przez skórę może być tak samo istotne jak przy narażeniu drogą oddechową

- Rozporządzenie Ministra Rodziny, Pracy i Polityki Społecznej z dnia 12 czerwca 2018 roku, w sprawie najwyższych dopuszczalnych stężeń i natężeń czynników szkodliwych dla zdrowia w środowisku pracy z późniejszymi zmianami.

DNEL fenol	doustnie		wdychanie		skóra	
	toksyczność ostra	toksyczność przewlekła	toksyczność ostra	toksyczność przewlekła	toksyczność ostra	toksyczność przewlekła
pracownik	-	-	16 mg/m ³	8 mg/m ³	-	1,23 mg/kg bw/dzień
konsument	-	0,4 mg/kg bw/dzień	-	1,32 mg/m ³	-	0,4 mg/kg bw/dzień

PNEC fenol	woda		osad		gleba	inne
	słodka	morska	woda słodka	woda morska		oczyszczalnia ścieków
	0,0077 mg/dm ³	0,00077 mg/dm ³	0,0915 mg/kg	0,0915 mg/kg	0,136 mg/kg gleby	2,1 mg/dm ³

8.2 Kontrola narażenia

8.2.1 Stosowne techniczne środki kontroli

Używać tylko z odpowiednią wentylacją. Zastosować osłony procesu, lokalną wentylację wyciągową lub inne zabezpieczenia, aby ekspozycja pracownika na zanieczyszczenia mieściła się poniżej wszelkich limitów zalecanych lub obligatoryjnych.

8.2.2 Indywidualne środki ochrony

Należy właściwie dobrać odzież ochronną do miejsca pracy, zależnie od stężenia i ilości substancji niebezpiecznych. Odporność odzieży ochronnej na chemikalia powinna być stwierdzona przez odpowiedniego dostawcę.

Ochrona oczu lub twarzy		gogle ochronne lub szczelne okulary ochronne
Ochrona skóry	ochrona rąk	rękawice ochronne odporne na działanie chemikaliów, wykonane z gumy nitylowej lub innego materiału zalecanego przez producenta rękawic do kontaktu z tym produktem; czas wytrzymałości i rodzaj materiału określa producent rękawic
	ochrona ciała	odzież ochronna
	inne środki ochrony skóry	odpowiednie obuwie ochronne
Ochrona dróg oddechowych		gdy tworzą się pary / dymy / aerozole - aparat oddechowy zaopatrzone w filtropochłaniacz ABEK

8.2.3 Kontrola narażenia środowiska

Emisja z układów wentylacyjnych i urządzeń procesowych powinna być sprawdzana w celu określenia ich zgodności z wymogami praw o ochronie środowiska. W niektórych przypadkach potrzebne będą skrubery usuwające opary, filtry lub modyfikacje konstrukcyjne urządzeń procesowych, mające na celu zmniejszenie stopnia emisji do akceptowalnego poziomu. Nie wprowadzać do kanalizacji.

SEKCJA 9. Właściwości fizyczne i chemiczne
9.1 Informacje na temat podstawowych właściwości fizycznych i chemicznych

Wygląd	stan skupienia	ciecz	Prężność par	niedostępne
	kolor	żółtobrazowy	Gęstość par względem powietrza	niedostępne
Zapach		niedostępne	Gęstość względna	niedostępne
Charakterystyka cząsteczek		nie dotyczy	Rozpuszczalność w wodzie	niedostępne
pH		< 1 (20°C)	Współczynnik podziału n-oktanol / woda	niedostępne
Temperatura krzepnięcia / topnienia		niedostępne	Temperatura samozapłonu	niedostępne
Temperatura wrzenia / zakres temperatur wrzenia		niedostępne	Temperatura rozkładu	niedostępne
Temperatura zapłonu		tygla otwartego: brak	Lepkość	niedostępne
Szybkość parowania		niedostępne		
Palność		niedostępne		
Granice wybuchowości	dolna	niedostępne		
	górna	niedostępne		

9.2 Inne informacje:
9.2.1 Informacje dotyczące klas zagrożenia fizycznego:

- Substancje wybuchowe: nie dotyczy
- Płyny łatwopalne: nie dotyczy
- Łatwopalne ciała stałe: nie dotyczy
- Substancje ciekłe utleniające: nie dotyczy
- Substancje stałe utleniające: nie dotyczy
- Substancje powodujące korozję metali: Met Corr. 1 H290- Może powodować korozję metali.

9.2.2 Inne właściwości bezpieczeństwa:

Niedostępne.

SEKCJA 10. Stabilność i reaktywność
10.1 Reaktywność

Brak dostępnych danych na temat reaktywności produktu.

10.2 Stabilność chemiczna

Produkt trwały w standardowych warunkach otoczenia.

10.3 Możliwość występowania niebezpiecznych reakcji

W normalnych warunkach przechowywania i stosowania nie nastąpią niebezpieczne reakcje.

10.4 Warunki, których należy unikać

Unikać wszelkich możliwych źródeł ognia (iskier lub płomieni). Nie poddawać pojemników działaniu ciśnienia, nie ciąć, nie spawać, nie lutować, nie wiercić, nie szlifować, chronić przed ciepłem oraz źródłami zapłonu.

10.5 Materiały niezgodne

Dane niedostępne.

10.6 Niebezpieczne produkty rozkładu

Podczas spalania wydzielają się tlenki węgla.

SEKCJA 11. Informacje toksykologiczne
11.1 Informacje na temat klas zagrożenia zdefiniowanych w rozporządzeniu (WE) 1272/2008

Toksyczność ostra:

Fenol	LC0	wdychanie		900 mg/m ³
	LD50	doustnie	szczur	340 mg/kg
		dermalnie		660 mg/kg
Żelaza (III) chlorek bezwodny	LD50	doustnie	szczur	300-2000 mg/kg masy ciała
Żelaza chlorek 6h	ATE	doustnie	wartość	500mg/kg

			przeliczona	
--	--	--	-------------	--

Mieszanina nieklasyfikowana w kategoriach toksyczności ostrej drogą pokarmową inhalacyjną i dermalną.

<i>Działanie żrące / drażniące na skórę</i>	Działa drażniąco na skórę.
<i>Poważne uszkodzenie oczu / działanie drażniące na oczy</i>	Powoduje poważne uszkodzenia oczu..
<i>Działanie uczulające na drogi oddechowe lub skórę</i>	Nie stwierdzono.
<i>Działanie mutagenne na komórki rozrodcze</i>	Podaje się, że powoduje wady genetyczne.
<i>Rakotwórczość</i>	Nie stwierdzono.
<i>Szkodliwe działanie na rozrodczość</i>	Nie stwierdzono.
<i>Zagrożenie spowodowane aspiracją</i>	Nie stwierdzono.

<i>Działanie toksyczne na narządy docelowe</i>	<i>kategoria</i>	<i>droga narażenia</i>	<i>organy narażone na działanie</i>
<i>narażenie jednorazowe</i>	nieokreślone	niedostępne	niedostępne
<i>narażenie powtarzane</i>	nieokreślone	niedostępne	niedostępne

Informacje na temat klas zagrożenia mieszaniny oszacowano na podstawie kryteriów klasyfikacji mieszanin określonych w załączniku I rozporządzenia 1272/2008, w oparciu o zawartości składników zawartych w mieszaninie.

Informacja o możliwych drogach narażenia

<i>Kontakt z okiem</i>	Powoduje poważne uszkodzenia oczu.
<i>Kontakt ze skórą</i>	Działa drażniąco na skórę.
<i>Wdychanie</i>	Nie stwierdzono.
<i>Spożycie</i>	Nie stwierdzono.

Objawy związane z właściwościami fizycznymi, chemicznymi i toksykologicznymi

<i>Kontakt z okiem</i>	Ból lub podrażnienie, łzawienie, zaczerwienienie.
<i>Kontakt ze skórą</i>	Podrażnienie, zaczerwienienie, pieczenie.
<i>Wdychanie</i>	Brak dostępnych danych.
<i>Spożycie</i>	Dolegliwości jelitowo – żołądkowe.

Opóźnione, bezpośrednie oraz przewlekłe skutki krótko- i długotrwałego narażenia

	<i>potencjalne skutki natychmiastowe</i>	<i>potencjalne skutki opóźnione</i>
<i>Kontakt krótkotrwały</i>	niedostępne	niedostępne
<i>Kontakt długotrwały</i>	niedostępne	niedostępne

11.2 Informacje o innych zagrożeniach

11.2.1 Właściwości zaburzające funkcjonowanie układu hormonalnego: nie dotyczy

11.2.2 Inne informacje:

Brak danych.

SEKCJA 12. Informacje ekologiczne

12.1 Toksyczność

<i>Nazwa produktu / składnika</i>	<i>Gatunki</i>		<i>Narażenie</i>		
Fenol	LC50	3,1 mg/dm ³	bezkęgowce	Ceriodaphnia dubia	48 godz.
		61,1 mg/dm ³	glony	Pseudokirchnerella subcapitata	96 godz.
		76 mg/dm ³	glony	Entomoneis cf punctulata	72 godz.
		8,9 mg/dm ³	ryby	Oncorhynchus mykiss	96 godz.
	NOEC	0,46 mg/dm ³	bezkęgowce	Daphnia magna	16 dni
		0,077 mg/dm ³	ryby	Cyrrhina mrigala	60 dni
	EC50	100 mg/kg	mikroorganizmy glebowe	-	-
	LC50	79 mg/kg	rośliny	-	-
LC50	401 mg/kg	dżdżownice	-	-	

12.2 Trwałość i zdolność do rozkładu

Brak dostępnych danych.

12.3 Zdolność do bioakumulacji

Brak dostępnych danych.

12.4 Mobilność w glebie

Brak dostępnych danych.

12.5 Wyniki oceny właściwości PBT i vPvB

Nie przeprowadzono oceny PBT / vPvB ponieważ nie jest wymagana / wykonana ocena bezpieczeństwa chemicznego.

12.6 Inne szkodliwe skutki działania:

Nie dotyczy.

12.7 Inne szkodliwe skutki działania





Brak danych.

SEKCJA 13. Postępowanie z odpadami
13.1 Metody unieszkodliwiania odpadów

Tworzenie odpadów powinno być unikane lub ograniczane do minimum, jeśli możliwe. Znacznych ilości odpadowego produktu nie należy odprowadzać do kolektora sanitarnego, ale należy je poddać obróbce w odpowiedniej oczyszczalni. Należy utylizować nadmiar produktów i produkty nie nadające się do recyklingu w licencjonowanym przedsiębiorstwie utylizacji odpadów. Utylizacja niniejszego produktu, roztworów lub produktów pochodnych powinna w każdym przypadku być zgodna z wymogami ochrony środowiska i legislacji związanej z utylizacją odpadów, a także z wymogami władz lokalnych.

Unijne akty prawne: dyrektywy Parlamentu Europejskiego i Rady: 2008/98/WE wraz z późn. zm., 94/62/WE wraz z późn. zm.
Krajowe akty prawne: Dz.U. 2013 poz. 21 wraz z późn. zm., Dz. U. 2013, poz. 888 wraz z późn. Zm

SEKCJA 14. Informacje dotyczące transportu

		ADR / RID	ADN / ADN	IMDG	IATA
14.1	Numer UN lub numer identyfikacyjny ID	UN 1760			
14.2	Prawidłowa nazwa przewozowa UN	MATERIAŁ ŻRĄCY CIEKŁY I.N.O. (chlorek żelazowy, fenol w mieszaninie)			
14.3	Klasa(-y) zagrożenia w transporcie	8 	8 	8 	8 
14.4	Grupa pakowania	III	III	III	III
14.5	Zagrożenia dla środowiska	Nie	no	no	no
14.6	Szczególne środki ostrożności dla użytkowników	Niedostępne	Niedostępne	Niedostępne	Niedostępne

14.7 Transport morski luzem zgodnie z instrumentami IMO

Niedostępne.

SEKCJA 15. Informacje dotyczące przepisów prawnych
15.1 Przepisy prawne dotyczące bezpieczeństwa, ochrony zdrowia i środowiska specyficzne dla substancji lub mieszaniny

Przepis prawny:	Dotyczy:		Informacja:	
Rozporządzenie Komisji UE 2020/878, zmieniające załącznik II do rozporządzenia WE 1907/2006	Aneks XIV - Wykaz substancji podlegających procedurze zezwoleń. Substancje wzbudzające szczególnie duże obawy (SVHC). Ograniczenia dotyczące produkcji, wprowadzania do obrotu i stosowania niektórych niebezpiecznych substancji, preparatów i wyrobów.		Żaden ze składników nie znajduje się w wykazie. Produkt przeznaczony wyłącznie do użytku zawodowego.	
Nazwa produktu / składnika	Działanie rakotwórcze	Działanie mutagenne	Zaburzenia rozwojowe	Zaburzenia rozrodczości
Fenol	-	Muta. 2, H341	-	-
Chlorek żelaza (III) 6h	-	-	-	-

-Rozporządzenie Ministra Zdrowia z dnia 26 lipca 2024r. w sprawie substancji chemicznych, ich mieszanin, czynników lub procesów technologicznych o działaniu rakotwórczym, mutagennym lub reprotoksyntycznym w środowisku pracy (Dz. U. 2024 poz. 1126)

-Rozporządzenie Ministra Zdrowia z dnia 16 września 2016 r. w sprawie bezpieczeństwa i higieny pracy związanej z występowaniem w miejscu pracy czynników chemicznych (tj. Dz. U. 2016, poz. 1488)

- Rozporządzenie Ministra Rodziny, Pracy i Polityki Społecznej z dnia 12 czerwca 2018 roku, w sprawie najwyższych dopuszczalnych stężeń i natężeń czynników szkodliwych dla zdrowia w środowisku pracy z późniejszymi zmianami.

- Rozporządzenie Komisji (UE) nr 260/2014 z dnia 24 stycznia 2014 roku zmieniające , w celu dostosowania do postępu technicznego, rozporządzenie (WE) nr 440/2008 ustalające metody badań zgodnie z rozporządzeniem (WE) nr 1907/2006 Parlamentu Europejskiego i Rady w sprawie rejestracji, oceny, udzielania zezwoleń i stosowanych ograniczeń w zakresie chemikaliów (REACH). (L 81/1)
- Ustawa z dnia 19 sierpnia 2011 r. o przewozie towarów niebezpiecznych z późniejszymi zmianami.
- Ustawa z dnia 13 czerwca 2013 r. o gospodarce opakowaniami i odpadami opakowaniowymi z późniejszymi zmianami.
- Ustawa z dnia 14 grudnia 2012 r. o odpadach z późniejszymi zmianami.
- Ustawa z dnia 25 lutego 2011 roku o substancjach chemicznych i ich mieszaninach z późniejszymi zmianami.
- Rozporządzenie Ministra Zdrowia z dnia 2 lutego 2011 r. w sprawie badań i pomiarów czynników szkodliwych dla zdrowia w środowisku pracy z późniejszymi zmianami.
- Rozporządzenie Parlamentu Europejskiego i Rady (WE) nr 1272/2008 z dnia 16 grudnia 2008 roku w sprawie klasyfikacji, oznakowania i pakowania substancji i mieszanin, zmieniające i uchylające dyrektywy 67/548/EWG i 1999/45/WE oraz zmieniające rozporządzenie (WE) nr 1907/2006 z późniejszymi zmianami.
- Rozporządzenie (WE) nr 1907/2006 Parlamentu Europejskiego i Rady z dnia 18 grudnia 2006 r. w sprawie rejestracji, oceny, udzielania zezwoleń i stosowanych ograniczeń w zakresie chemikaliów (REACH), utworzenia Europejskiej Agencji Chemikaliów, zmieniające dyrektywę 1999/45/WE oraz uchylające rozporządzenie Rady (EWG) nr 793/93 i rozporządzenie Komisji (WE) nr 1488/94, jak również dyrektywę Rady 76/769/EWG i dyrektywy Komisji 91/155/EWG, 93/67/EWG, 93/105/WE i 2000/21/WE z późniejszymi zmianami.
- Ustawa z dnia 27 kwietnia 2001 r. Prawo ochrony środowiska z późniejszymi zmianami.

15.2 Ocena bezpieczeństwa chemicznego

Ocenę bezpieczeństwa chemicznego przeprowadzono dla fenolu.

SEKCJA 16. Inne informacje

Zmiany w stosunku do wersji poprzedniej:

Aktualizacja – 15.1

Wersja: 3

Pełny tekst skróconych zwrotów H:

Acute Tox. 3, H301	Działa toksycznie po połknięciu
Acute Tox. 3, H311	Działa toksycznie w kontakcie ze skórą.
Skin Corr. 1B, H314	Powoduje poważne oparzenia skóry oraz uszkodzenia oczu.
Skin Irrit. 2, H315	Działa drażniąco na skórę.
Eye Irrit. 2, H319	Działa drażniąco na oczy.
Acute Tox. 3, H331	Działa toksycznie w następstwie wdychania.
Muta. 2, H341	Podjeżdza się, że powoduje wady genetyczne.
STOT RE 2, H373	Może powodować uszkodzenie narządów poprzez długotrwałe lub powtarzane narażenie.
Met. Corr. 1 H290	Może powodować korozję metali.
Eye Dam. 1, H318	Powoduje poważne uszkodzenia oczu
Acute Tox. 4, H302	Działa szkodliwie po połknięciu.

Informacja dla czytelnika

Powyższe informacje uważa się za prawidłowe, ale niewyczerpujące i należy je stosować tylko jako orientacyjne. Firma CHEMPUR nie ponosi odpowiedzialności za jakiegokolwiek szkody spowodowane pracą lub kontaktem z powyższym produktem.

Niniejsza karta charakterystyki opracowana została na podstawie karty charakterystyki dostarczonej przez producenta i/lub internetowych baz danych oraz obowiązujących przepisów dotyczących niebezpiecznych substancji i preparatów chemicznych.

Karta stanowi własność Firmy CHEMPUR z siedzibą w Piekarach Śląskich i charakteryzuje wyłącznie produkty oznakowane na etykiecie znakiem i nazwą firmy.

Szkolenia

Osoby uczestniczące w obrocie substancją niebezpieczną powinny zostać przeszkolone w zakresie postępowania, bezpieczeństwa i higieny.

Kierowcy pojazdów powinni odbyć przeszkolenie i uzyskać stosowne zaświadczenie zgodnie z wymaganiami przepisów ADR.

Wykaz pozycji literaturowych i innych źródeł, na podstawie których opracowano karty charakterystyk substancji niebezpiecznych

- 2004 Zasady postępowania ratowniczego – opracowanie na podstawie oryginału angielskiego: The Emergency Response Guide Book. Wydawnictwo FIREX 2004.
- Genium Publishing Corporation. Genium's Handbook of Safety, Health and Environmental Data for Common Hazardous Substances. New York, Mc Graw Hill 1999.
- Grzegorzczak K., Hancyk B., Buchcar R.: Towary niebezpieczne w transporcie drogowym ADR 2011 – 2013. Warszawa, Wydawnictwo Buch-Car 2011.

- Hayes W.J., Laws R.E.: Handbook of Pesticide Toxicology. Vol 1-3. San Diego, CA, Academic Press, Inc. 1991.
- Lewis R.J.: Sax's Dangerous Properties of Industrial Materials. New York, Wiley 2000.
- MICROMEDEX(R) Healthcare Series. Vol. 118, 12/2003.
- MICROMEDEX(R) Healthcare Series. Vol. 124, 2005.
- Patty's Industrial Hygiene and Toxicology. Ed. R.L. Harris. New York, Wiley 2000.
- PKP Cargo S.A. Regulamin dla międzynarodowego przewozu kolejami towarów niebezpiecznych (RID) – obowiązuje od 1 stycznia 2005 r., zastępuje przepisy z dnia 1 stycznia 2003 r., ze zmianami z 2004 r.
- Poisoning and Drug Overdose. Ed. K.R. Olson. Norwalk, Appleton and Lange 1990.
- The Dictionary of Substances and their Effects. Ed. M.L. Richardson, S. Gangolli. Royal Society of Chemistry 1992.
- Integrated Risk Information System. U.S. Environmental Protection Agency [on-line].
- International Labour Organization. International Chemical Safety Cards 2004. <http://www.ilo.org/public/>.
- PAN Pesticides Database – Chemical toxicity studies on aquatic organisms. http://www.pesticideinfo.org/List_ChemicalsAlpha.jsp.
- TOXNET Hazardous Substances Data Bank (HSDB) <http://toxnet.nlm.nih.gov>.
- International Agency for Research on Cancer. <http://www.iarc.fr>.
- Agency for Toxic Substances and Disease Registry. <http://www.atsdr.cdc.gov>.
- International Programme on Chemical Safety INCHEM. <http://www.inchem.org>.
- MSDS Software, Solutions and Services. <http://www.online-msds.com>.
- European Chemicals Bureau. <http://ecb.jrc.it/classification-labelling>.
- ChemFinder.Com. Database & Internet Research. <http://chemfinder.cambridgesoft.com>.
- Biuro do spraw Substancji i Preparatów Chemicznych. <http://www.chemikalia.mz.gov.pl>.
- European Chemicals Bureau. <http://ecb.jrc.it/new-chemicals>.